



PIRA BBQ Combi Lux 150

Ref. 140.000

Las barbacoas profesionales brasa Pira de gran robustez y diseño, son el aliado ideal para el restaurante que quiere cocinar con brasa abierta y en grandes producciones. Las barbacoas tienen múltiples posibilidades en tipo y tamaño de parrillas por lo que dan una gran versatilidad y una nueva dimensión de posibilidades en la cocina, adaptándose a cada necesidad, manteniendo la misma estructura y cambiando solo los accesorios a utilizar en cada caso.

Pira professional barbecues with their robustness and amazing design, are the ideal combination for any restaurant that wants to cook with an open barbecue and large productions. The barbecues have multiple possibilities in terms of type and size of the grills, that provides us versatility and a new dimension of possibilities in the kitchen, by changing the grills we can adapt the barbecue to your kitchen and your needs but always maintaining the same structure.



MEDIDAS PARRILLA GRILL SIZE

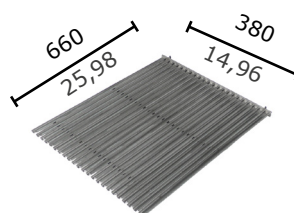

[mm
in]

ACCESORIOS INCLUIDOS: INCLUDED ACCESSORIES:

- Atizador (950.001), pinzas tenedor (950.011), parrilla acanalada lateral (901.140), parrilla varilla central (900.141), parrilla varilla lateral (900.140), plancha (960.140).

- Poker (950.001), fork tongs (950.011), lateral grooved grill (901.140), central rod grill (900.141), lateral rod grill (900.140), griddle (960.140).

ACCESORIOS OPCIONALES BÁSICOS: BASIC OPTIONAL ACCESSORIES:

- Pincho simple (955.141), pincho pollo (955.140).
- Simple skewer (955.141), chicken skewer (955.140).

| | |
|---|---------------------------------------|
| Recomendado para ± Recommended for ± | 200 comensales 200 dinners |
| Tiempo de encendido Light up time | 30 min aprox. 30 min average |
| Máximo consumo de carbón Maximum charcoal consumption | 10-14 kg servicio 22-30 lb service |
| Consumo máximo diario de carbón (non stop service) Maximum daily charcoal consumption (non stop service) | De 30 a 42 kg From 66,1 to 92,5 lb |
| Autonomía por carga Performance | 8 horas 8 hours |
| Producción por hora Output per hour | 80 kg/h aprox. 176 lb/h average |
| Temperatura de trabajo Working temperature | 180 a 350 °C 356 to 662 °F |
| Potencia térmica nominal equivalente Equivalent nominal heat output | 6 kW 8 hp |
| Peso neto Net weight | 335 kg 738,5 lb |

* Todos los productos Pira funcionan exclusivamente con carbón vegetal.

* All Pira products work exclusively with charcoal.

CONFIGURACIONES Y ACCESORIOS OPCIONALES MÁS HABITUALES

MORE COMMON OPTIONAL CONFIGURATIONS & ACCESSORIES



Cajón carbonero /
Coal drawer
Ref. 904.140

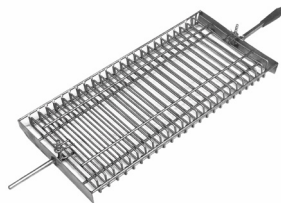

Asador / Rotatory grill
Ref. 904.141



Soporte pinchos combi /
Combi skewers support
Ref. 965.123

INSTALACIÓN

INSTALLATION

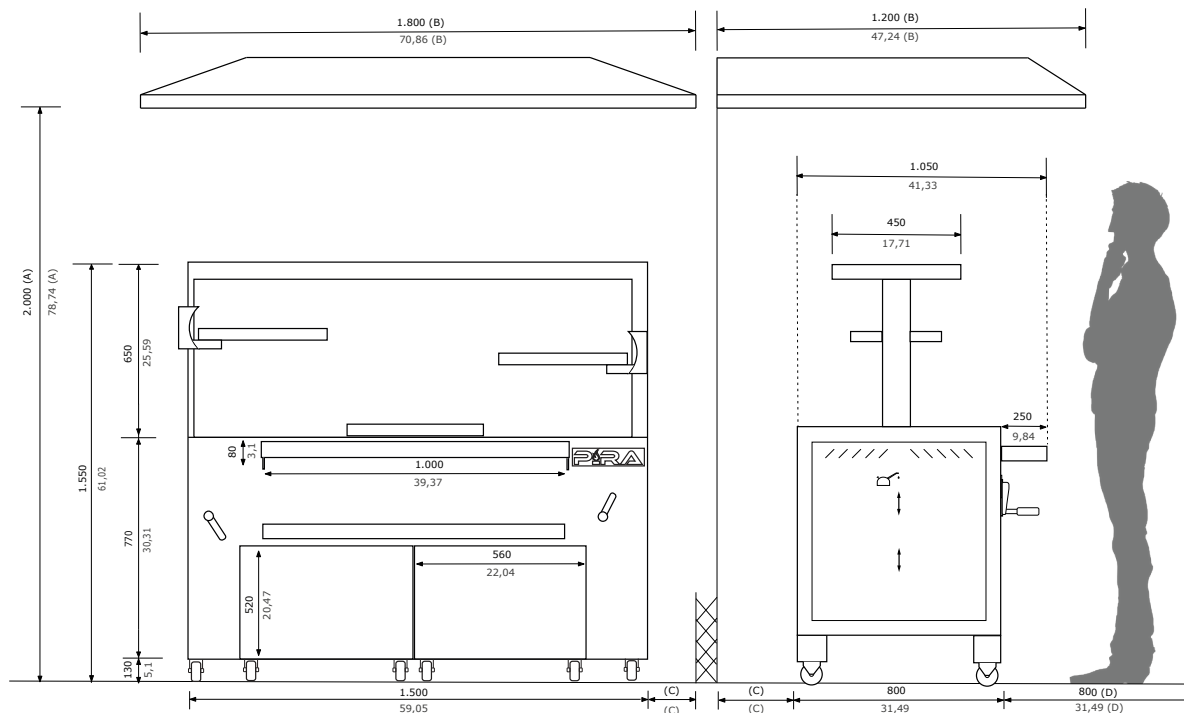

[mm
in]

| | |
|---|---|
| A | Altura mínima recomendada de la campana extractora Minimum recommended hood's height |
| B | Medidas mínimas recomendada de la campana extractora Ventilador: 18/9 Potencia: 3 hp Minimum recommended hood's dimensions Fan: 18/9 Power: 3 hp |

| | |
|---|--|
| C | Distancia mínima a elementos Inflamables: 300 mm - No inflamables: 100 mm Minimum distance to elements Flammables: 12 in - Non flammables: 4 in |
| D | Espacio recomendado de trabajo para el chef Recommended chef's working space |

Pira se reserva el derecho a realizar modificaciones en los catálogos, tarifas y material de divulgación según evolución y mejora de sus equipos.
Pira reserves the right to make modifications to catalogues, pricelist and promotional material according to the development and improvements.